



# 3708FC



## PRODUIT

Gencod

0088381042499

## DEFONCEUSE

### Caractéristiques Techniques

Puissance (W)	500
Capacités	
Ø pince(mm)	6
Vitesse (tr/min)	26 000
Dimension (mm)	308*117*103
Poids (kg)	1,4
Cordon (m)	2,5

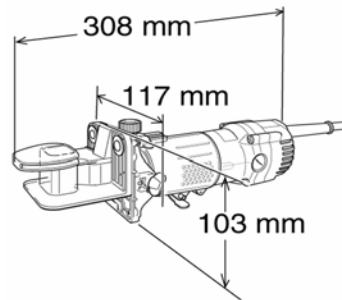

### Points forts

### Applications

## COMPACTE

## FONCTIONNELLE

### Base ajustable pour chanfrein

### Contrôle électronique de la vitesse et lumière intégrée

### Livré avec

Guides

Clés

MASTER CARTON (mm)		
L : 400	*l : 365	*H : 270
Poids :	10 kg	
Nbr de pièces :	4	

CARTON UNITAIRE (mm)		
L : 300	*l : 175	*H : 125
Poids :	2,5 kg	

